

FOLDY



**ISTRUZIONI PER IL MONTAGGIO
BAUANLEITUNG
ASSEMBLY INSTRUCTIONS
GUIDE D'ASSEMBLAGE**

**CON ASTE RIENTRANTI
MIT TELESKOPSPIELERSTANGEN
WITH TELESCOPIC RODS
AVEC BARRES TELESCOPIQUES**

Prodotto da: Garlando srl Via Regione Piemonte, 5 Zona Ind. D1 15068 Pozzolo Formigaro (AL) ITALY



ATTENZIONE! LEGGERE E CONSERVARE

Non adatto a bambini di età inferiore ai 36 mesi a causa della presenza di piccole palle che possono provocare soffocamento.

ACHTUNG, LESEN UND AUFBEWAHREN

**Spielzeug ist für Kleinkinder unter 3 Jahren nicht geeignet.
Die Kleinteile könnten verschluckt oder eingeatmet werden.**

WARNING, READ AND KEEP

**This product is not suitable for use by children under 3 years.
Small balls might be swallowed or inhaled.**

AVERTISSEMENT ! A lire et garder

Produit non adapté aux enfants de moins de 36 mois, contenant de petites balles qui peuvent provoquer étouffement.

PREMESSA – EINLEITUNG – PRELIMINARY REMARKS - INTRODUCTION

Per ragioni di sicurezza, si raccomanda fortemente di effettuare il montaggio del calciobalilla in non meno di due persone adulte.

Für Sicherheitsgründe sollte der Fußballtisch von wenigstens zwei erwachsenen Personen aufgebaut werden.

For safety reasons it is strongly recommended the football-table assembly by at least two adults.

Pour une complète sécurité, l'assemblage demande la présence de deux adultes.

DISIMBALLO - AUSPACKUNG - UNPACKING - DEMBALLAGE

Posare il calciobalilla ancora imballato sul pavimento. N.B: l'etichetta sul cartone mostra chiaramente il lato in alto. Tagliare i nastri e rimuovere completamente la parte superiore del cartone. Abbassare i lati della parte inferiore: il calciobalilla si trova capovolto (fig. 1).

Legen Sie den verpackten Fußballtisch auf dem Boden.

Bemerken Sie, daß die Etiketle auf dem Karton deutlich die Oberseite zeigt. Schneiden Sie die Bänder und beseitigen Sie den Oberteil des Kartons. Senken Sie die Teile der Unterseite: der Fußballtisch ist auf dem Kopf (Bild 1).

Lay the carton box on the floor. Note: the box label shows clearly the upper part. Cut the adhesive tapes and remove completely the carton top. Lower the sides of the box bottom: the football-table is packed upside down (fig.1).

Posez le babyfoot encore emballé sur le sol. Une étiquette sur le carton montre le côté haut. Coupez les tirants et enlevez complètement la partie supérieure du carton. Baissez les côtés de la partie inférieure: le babyfoot maintenant est renversé (fig. 1).



fig. / Bild 1

Rimuovere i pannelli in legno che trattengono gli oggetti all'interno del cassone: sono solo una parte dell'imballo, di cui non si avrà più bisogno.

Beseitigen Sie die Holzplatten, die die Gegenstände im Korpus stillhalten: sie gehören der Verpackung und deshalb sind sie nicht mehr notwendig.

Remove the wooden panels for things clamping inside the cabinet: they belong to the packing and they are of no use.

Éloignez les panneaux en bois retenant les objets à l'intérieur du meuble: ils ne sont qu'une partie de l'emballage, vous pouvez donc les éliminer.



Fig./Bild 2



MONTAGGIO – MONTAGE – ASSEMBLY - ASSEMBLAGE

Importante: tenere lontani i bambini durante tutte le operazioni di montaggio.

Wichtig: entfernen Sie die Kinder während der Montage.

Important: keep away the children during the assembly.

Important: éloignez les enfants pendant toutes les opérations de montage

fig. / Bild 3a



fig. / Bild 3b



fig./ Bild 3c



Attrezzi necessari – Montagewerkzeug – List of tools – Outils nécessaires

un cacciavite (non fornito), un martello (non fornito), una pinza (non fornita)

una chiave da 10 (fornita) fig. 3a, una chiave da 17(fornita) fig. 3b

una chiave esagonale ad elle (fornita) fig. 3c

ein Schraubzieher (nicht ausgestattet), ein Hammer (nicht ausgestattet),

eine Zange (nicht ausgestattet), ein Schlüssel 10 (ausgestattet) Bild 3a

ein Schlüssel 17(ausgestattet) Bild 3b, ein Sechskanteinsteckschlüssel (ausgestattet) Bild 3c

a screwdriver (not supplied), a hammer (not supplied), a pliers (not supplied)

a spanner 10 (supplied) fig. 3a, a spanner 17 (supplied)fig. 3b, a hexagonal spanner (supplied) fig. 3c

un tournevis (non fourni), un marteau (non fourni), des tenailles (non fournies)

une clé de 10 (fournie) fig. 3a, une clé de 17 (fournie) fig. 3b

une clé hexagonale à L (fournie) fig. 3c

All'interno del calciobalilla si trovano:

un sacchetto contenente:

8 manopole in plastica nera (fig. 4), 2 bocchettoni di introduzione delle palline (fig. 5),

2 segnapunti a cubetti (fig. 6), 8 cuscinetti a sfera (fig. 7), 16 semifrangie interne (fig.8), 8 flangie esterne (fig. 9), 8 flange cieche (fig. 10), 10 palline bianche in plastica, viti per fissare il tutto

Im Fußballtisch finden Sie:

Eine Tüte, die die folgenden Teile enthält:

8 schwarze Kunststoff-Handgriffe (Bild 4), 2 Balleinwurf (Bild 5), 2 Würfel-Torzähler (Bild 6)

8 Kugellager (Bild 7), 16 Innere Halblagerschalen (Bild 8), 8 Äußere Lagerschale (Bild 9), 8 Äußere

Abdeckung (Bild 10), 10 weiße Kunststoffbälle, Schrauben für die Befestigung

Inside the football-table cabinet you will find:

A plastic bag containing:

8 black plastic handles (fig.4), 2 ball entry fillers (fig.5), 2 score counters (fig.6),

8 roller bearings (fig.7), 16 inside bearing retainers (fig.8), 8 outside bearing retainers (fig.9), 8 end stop bushes (fig. 10), 10 white plastic balls, fixing screws

A l'intérieur du babyfoot vous trouverez:

Un sac contenant:

8 poignées en plastique noire (fig. 4), 2 embouchures pour l'introduction des balles (fig. 5), 2 compteurs

bouliers (fig. 6), 8 roulements à bille (fig. 7), 16 semi-couvertures côté intérieur (demi-lunes), 8 couvertures côté extérieur (fig. 9), 8 Couverture d'arrêt barres (fig. 10), 10 balles blanches en plastique, vis de fixation.



fig. / Bild 4



fig. / Bild 5

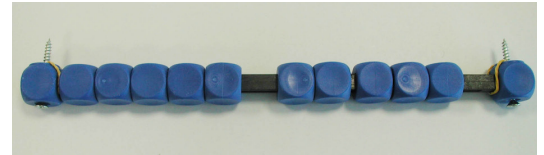

fig. / Bild 6



fig. /Bild 7



fig. / Bild 8



fig. / Bild 9



fig. / Bild 10

Un sacchetto contenente le aste (complete di ometti e molle):
 quattro aste per ogni squadra:
 un'asta a 1 ometto, un'asta a 2 ometti
 un'asta a 3 ometti, un'asta a 5 ometti

Eine Tüte mit den Stangen (ausgestattet mit Spielern und Federn) Es sind 4 Stangen für jede Mannschaft.
 eine Torwartstange – 1 Spieler-Stange, eine Verteidigungsstange – 2 Spieler-Stange
 eine Sturmstange – 3 Spieler-Stange, eine Mittelfeldstange – 5 Spieler-Stange

A plastic bag containing the rods (included players and springs): four rods for each team:
 Goalkeeper – 1 player-rod, Defence – 2 player-rod
 Forward – 3 player-rod, Midfielder – 5 player-rod

Un sac contenant les barres (avec joueurs et ressorts):
 quatre barres pour chaque équipe, c'est à dire:
 une barre à 1 joueur, une barre à 2 joueurs
 une barre à 3 joueurs, une barre à 5 joueurs

2 coppie di gambe: 2 contrassegnate con la lettera **D**, e 2 con la lettera **S** (fig. 12)
 2 Traverse sagomate (fig 12a), 4 piedini in plastica (fig.12b)

2 Paare von Beinen: 2 mit dem Buchstaben **D** und 2 mit dem Buchstaben **S** (Bild 12)
 2 geformte Querhölzer (Bild 12a), 4 Kunststoff-Füße (Bild 12b)

2 couple of legs: 2 legs marked with the letter **D** and 2 legs marked with the letter **S** (fig. 12)
 2 crossbars (fig.12a), 4 plastic feet (fig. 12b)

2 couples de jambes: 2 marquées par la lettre **D**, et 2 par la lettre **S** (fig. 12)
 2 traverses (fig 12a), 4 pieds en plastique (fig.12b)



fig. / Bild12

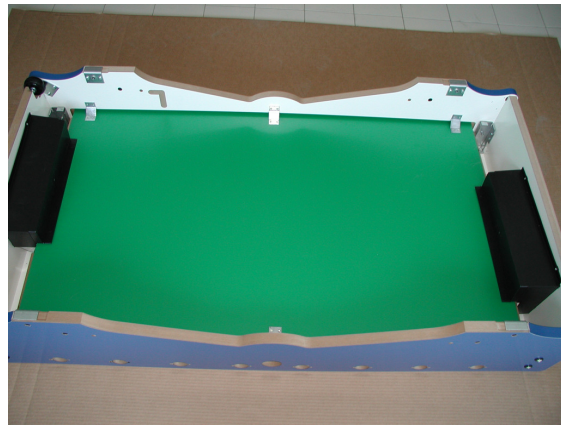

fig. / Bild 10

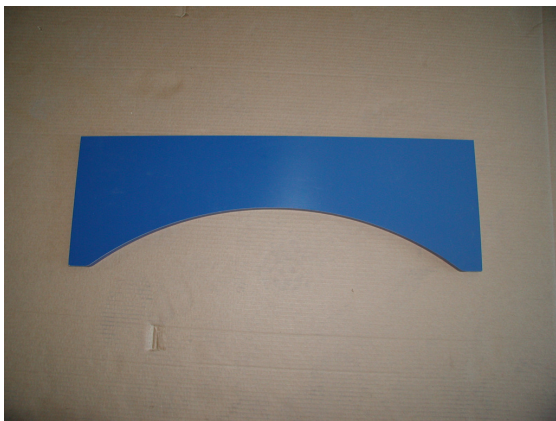

fig./ Bild 12a



fig. / Bild 12b

un sacchetto contenente:

- 4 pomoli con gambo filettato (fig. 11), 4 viti complete di rondelle e dadi (fig. 12)
- 4 perni in acciaio (fig. 13), 4 dadi ciechi con relative rondelle (fig. 14)
- 4 dischi in nylon (fig.15), 2 barre filettate (fig. 16)

eine Tüte mit diesen Teilen:

- 4 Knöpfe mit Gewindenschaft (Bild 11), 4 Schrauben ausgestattet mit Unterlegscheiben und Muttern (Bild 12)
- 4 Stahlstifte (Bild 13), 4 Blinde Mutter mit Unterlegscheiben (Bild 14)
- 4 Nylonscheiben (Bild15), 2 Gewindestangen (Bild 16)

a plastic bag including:

- 4 knobs with threaded shank (fig. 11), 4 screws with washers and nuts (fig. 12)
- 4 steel pins (fig. 13), 4 cap nuts with washers (fig. 14)
- 4 nylon disks (fig.15), 2 threaded bars (fig. 16)

un sac contenant:

- 4 pommeaux avec pied fileté (fig. 11), 4 vis avec rondelles et écrous (fig. 12)
- 4 épingles en acier (fig. 13), 4 écrous aveugles avec leur rondelles (fig. 14)
- 4 disques en nylon (fig.15), 2 barres filetées (fig. 16)

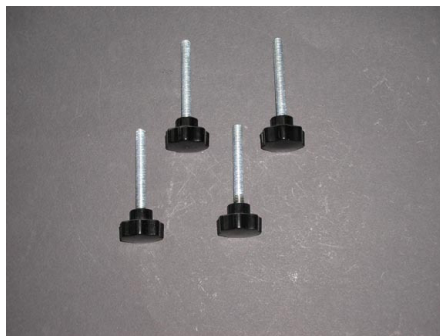

fig. / Bild 11

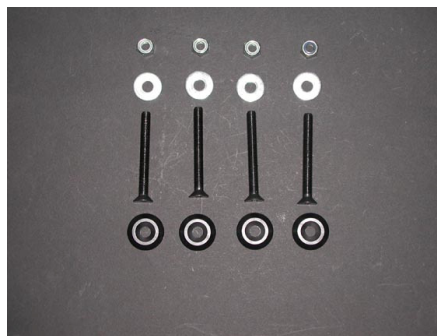

fig. / Bild 12

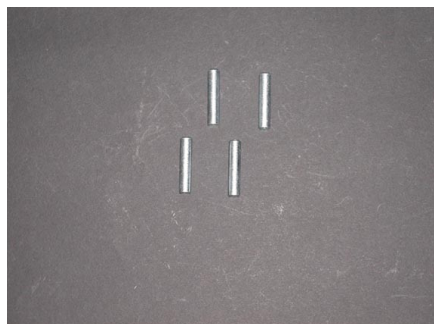

fig. / Bild 13



fig. / Bild 14

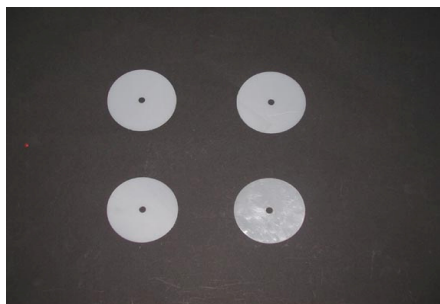

fig. / Bild 15



fig. / Bild 16

Togliere tutto il contenuto dall'interno del calciobalilla e procedere al montaggio dalle gambe.

Nehmen Sie alle Teile aus dem Fußballtisch ab und beginnen Sie die Montage der Beine.

Take off all the items inside the cabinet and start the leg assembly.

Enlevez tout le contenu de l'intérieur du babyfoot et commencez à fixer le jambes.

Montaggio gambe - Montage der Beine – Leg assembly – Assemblage des jambes

Mantenendo il calciobalilla rovesciato (fig. 10) prendere una coppia di gambe, una contrassegnata con la lettera **D** e una con la lettera **S** e inserire il perno in acciaio nel foro per circa il 50% della sua lunghezza utilizzando un martello (fig. 17, 18, e 19).

Mit dem Fußballtisch auf dem Kopf (Bild 10) nehmen Sie die Beine, ein Bein mit dem Buchstaben **D** und das andere mit dem Buchstaben **S** und setzen Sie den Stahlstift durch einen Hammer in die Bohrung ungefähr 50% seiner Länge ein. (Bild 17, 18, e 19).

With the upturned football-table take one couple of legs, the one marked with the letter **D** and the other one marked with the letter **S** and insert the steel pin into the blind hole for about 50% of its length using a hammer. (fig. 17, 18, e 19)

Avec le babyfoot renversé (fig. 10), prenez une couple de jambes, une marqué par la lettre **D** et une par la lettre **S** et introduisez l'épingle en acier dans le trou pour le 50% environ de son longueur. Employez un marteau (fig. 17, 18, e 19).



fig. / Bild 17



fig. / Bild 18



fig. / Bild 19

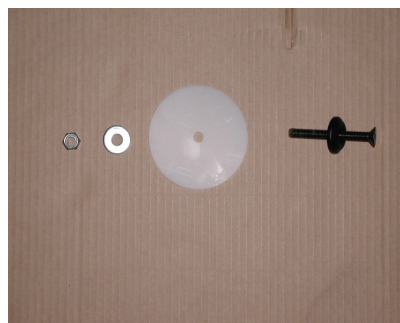

fig. / Bild 20

Quindi ripetere l'operazione di inserimento del perno sulla gamba contrassegnata con la lettera **S**.
 Stecken Sie den Stift auch in das andere Bein mit dem Buchstaben **S**.
 Afterwards repeat the same pin insertion into the leg marked with the letter **S**.
 Répétez l'opération avec la jambe marquée par la lettre **S**.

Utilizzando le viti con rondelle e i dadi ed i dischi in nylon, fig.20, montare la gamba posizionando il disco tra gamba e sponda del calciobalilla, serrare con le chiavi in dotazione. (figg.21 e 22)

Durch die Schrauben (ausgestattet mit Unterlegscheiben und Muttern) und die Nylonscheiben bauen Sie das Bein auf, legen Sie die Scheibe zwischen Bein und Fußballtischbande, ziehen Sie mit den ausgestatteten Schlüsseln an. (Bild 21 e 22)

With the screws (inclusive of washers and nuts) and with the nylon disks (fig.20) assemble the leg and place the disk between leg and football-table side, tighten them with the supplied spanners (figg.21/22)

En employant les vis avec rondelles et écrous, et les disques en nylon, (fig. 20), fixez la jambe plaçant le disque entre la jambe et le côté du babyfoot, fermez avec les clés en dotation. (fig. 21/22).

Attenzione: prima di proseguire nel montaggio, accertarsi che i fori sulla gamba e sulla sponda corrispondano e quindi che si possa infilare ed avvitare fino in fondo il pomolo con gambo filettato come da fig.23. Se i fori non corrispondono, significa che in quella posizione deve essere montata una gamba contrassegnata con una lettera diversa.

Achtung: vergewissern Sie sich, daß die Bohrungen auf dem Bein und auf der Bande sich decken, so daß der Knopf bis auf den Grund gesteckt und verschraubt werden kann. (Bild 23) Im Fall die Bohrungen nicht zusammenfallen, ist es notwendig die Montage eines anderen Beines mit dem verschiedenen Buchstaben.

Warning: before assembly continuation make sure that the holes on the legs and on the table side coincide in order to insert and screw the knob with threaded shank fig.23. In case the holes do not coincide, it is necessary to assemble the leg marked with another letter.

Attention: avant de continuer le montage, assurez-vous que les trous sur la jambe et le côté correspondent et donc qu'on puisse insérer et visser jusqu'au fond le pommeau avec pied fileté comme montré en fig. 23. Si les trous ne correspondent pas, alors il faut prendre une jambe avec une lettre différente.

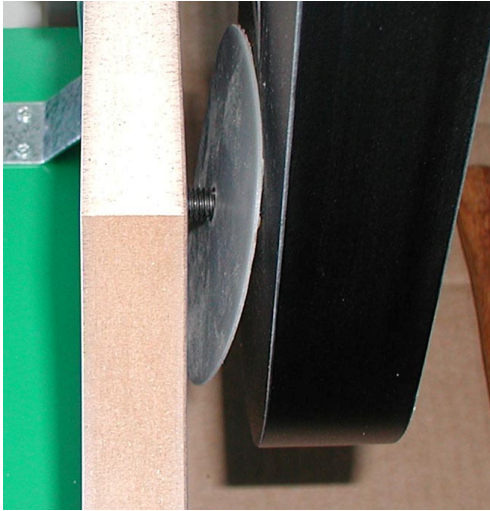

fig. / Bild 21

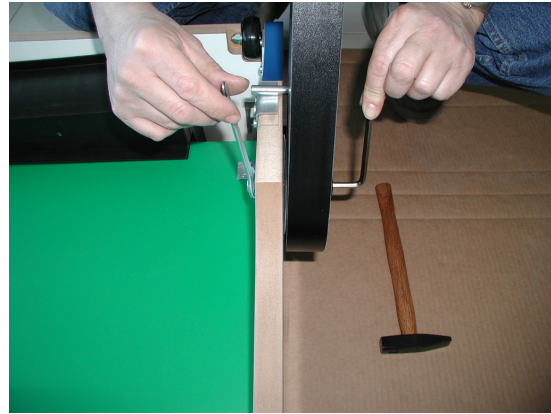

fig. / Bild 22

Inserire il pomolo con gambo filettato (fig. 23)

Stecken Sie den Knopf mit Gewindeschaft (Bild 23)

Insert the knob with threaded shank (fig. 23)

Introduisez le pommeau avec pied fileté (fig. 23)



fig. / Bild 23

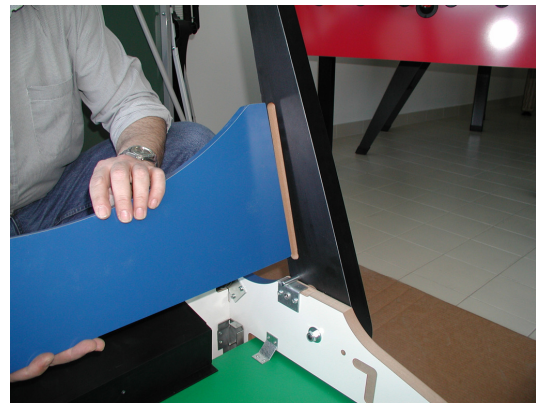

fig. / Bild 24

Inserire la traversa nelle scanalature all'interno delle gambe (fig. 24), accertandosi che la traversa abbia la curva volta verso l'alto.

Stecken Sie das Querholz in die Rillen auf der Innenseite der Beine (Bild 24), vergewissern Sie sich, daß die Krümmung vom Querholz nach oben dreht.

Fit in the crossbar into the leg grooves (fig. 24), make sure that the crossbar curve turns upward.

Insérez la traverse dans les rainures à l'intérieur des jambes (fig. 24), vous assurant que la traverse ait l'incurvation tournée vers le haut.

Procedere al montaggio dell'altra gamba (fig. 25 e 26)

Beginnen Sie die Montage des anderen Beines. (Bild 25 e 26)

Begin the assemble of the other leg (fig. 25 and 26)

Fixez l'autre jambe (fig. 25 e 26)



fig. / Bild 25

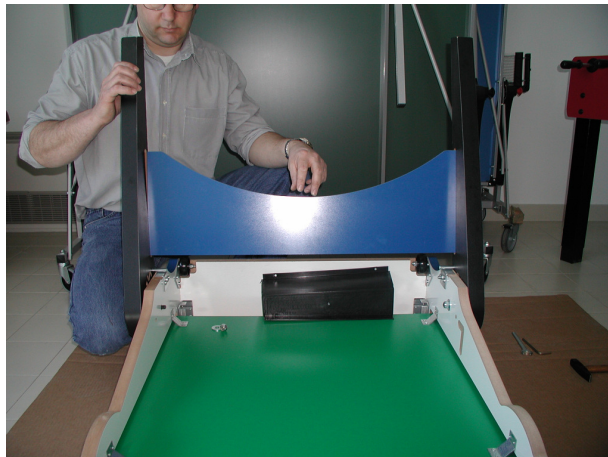

fig. / Bild 26

Preparare la barra filettata con un dado avvitato all'estremità (fig. 26) ed inserirla come da fig.27, 28, 29

Verschrauben Sie am Ende der Gewindestange die Mutter (Bild 26) und stecken Sie sie in die Bohrung wie in Bildern 27, 28,29

Screw a nut at the end of the threaded bar (fig. 26) and insert it as illustrated in the images 27, 28, 29.

Vissez un écrou à l'extrémité de la barre filetée (fig. 26) et insérez-la comme montré en fig.27, 28, 29

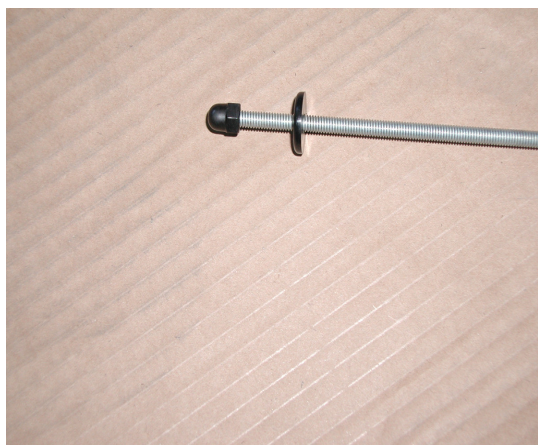

fig. / Bild 26



Fig. / Bild 27



fig. / Bild 28



fig. / Bild 29

Bloccare bene i dadi sulla barra filettata utilizzando da un lato una pinza e dall'altro la chiave da 10 mm (fig.30)

Ziehen Sie die Mutter auf der Gewindestange mit der Hilfe einer Zange einerseits und eines Schlüssels 10mm andererseits fest. (Bild 30)

Tighten strongly the nuts on the threaded bar using, on the one side, a pliers and, on the other side, the spanner 10mm (fig.30)

Bloquez étroitement les écrous sur la barre filetée en employant d'un côté les tenailles et de l'autre la clé de 10 mm (fig.30)

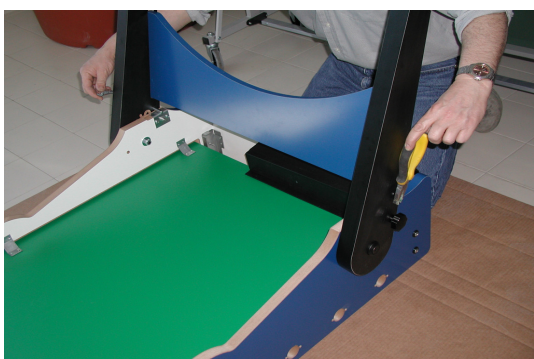

fig. / Bild 30



Ripetere le operazioni di montaggio per le due gambe del lato opposto. E calzare i piedini a corredo (fig.31)

Verfahren Sie genauso bei der Montage der anderen Beine für die entgegengesetzte Seite des Fußballtisches. Stecken Sie anschließend die Kunststoff-Füße. (Bild 31)

Repeat the assembly operation for the legs of the opposite side and insert the equipped plastic feet (fig. 31)

Répétez les opérations du montage pour les deux jambes du côté opposé. Finissez en installant le pieds. (fig.31)



fig. / Bild 31



fig. / Bild 32

Posizionare il calciobalilla in posizione eretta (fig. 32) e continuare le operazioni di montaggio.
 Stellen Sie den Fußballtisch in die aufrechte Position (Bild 32) und setzen Sie die Montage fort.
 Set the table upright (fig. 32) and continue the assembly.
 Mettez le babyfoot en pieds (fig. 32) et continuez les opérations de montage.

Bocchettoni di introduzione delle palline - Balleinwurf – Ball entry fillers – Embouchures d'introduction des balles

Questa operazione si può compiere anche alla fine del montaggio, tuttavia si consiglia di inserire i bocchettoni prima di montare le aste.

Die Montage des Balleinwurfs kann am Ende des Fußballtischaufbaus sein, aber vor der Montage der Stangen.

We suggest you to put on the ball entry fillers before the rod assembly.

Cette opération se peut accomplir même à la fin du montage, en tout cas on conseille d'insérer les embouchures avant de monter les barres.



fig. / Bild 33



fig. / Bild 34

Inserire manualmente il bocchettone (fig. 33), inserire le viti entro i fori e avvitare (fig. 34). Fare lo stesso con l'altro bocchettone.

Stecken Sie den Balleinwurf (Bild 33) und verschrauben Sie die Schrauben (Bild 34). Verfahren Sie genauso bei dem anderen Balleinwurf.

Insert manually the ball entry fillers (fig. 33), insert and tighten the screws into the holes (fig. 34) Do the same with the other ball entry filler.

Introduisez manuellement les embouchures (fig. 33), insérez les vis dans les trous et visser (fig. 34). Répétez l'opération avec l'autre embouchure.

Posizioni delle aste - Stellung der Stangen Rod position - Position des barres

I - Il calciobalilla è fornito di 4 aste per ogni squadra. Ogni squadra è composta come segue:

- Il portiere (asta a 1 ometto) all'estremo del campo di gioco **Posizione A**
- I terzini (asta a 2 ometti) direttamente davanti al portiere dello stesso colore **Posizione B**
- I mediani (asta a 5 ometti) al centro del campo gioco a fronteggiare l'asta a 5 ometti del colore opposto **Posizione C**
- Gli attaccanti (asta a 3 ometti) davanti all'asta a due ometti di colore opposto **Posizione D**

D - Der Fußballtisch hat 4 Stangen für jede Mannschaft. Jede Mannschaft hat die folgenden Stangen:

- Torwartstange (1 Spieler-Stange): am Ende des Spielfeldes. **Stelle A**
- Verteidigungsstange (2 Spieler-Stange): vor der Torwartstange derselben Farbe. **Stelle B**
- Mittelfeldstange (5 Spieler-Stange):in der Mitte des Spielfeldes vor der Mittelfeldstange der entgegengesetzten Farbe. **Stelle C**
- Sturmstange (3 Spieler-Stange): vor der Verteidigungsstange (2 Spieler-Stange) der Gastmannschaft (entgegengesetzte Farbe) **Stelle D**

GB - The football-table is equipped with 4 rods for each team:

- Goalkeeper (1 player-rod): at the end of the playfield. **Position A**
- Defence(2 player-rod): in front of the same colour goalkeeper. **Position B**
- Mid-fielder (5 player-rod): in the middle of the playing field, in front of the 5-player rod of the opposite colour. **Position C**
- Forward (3 player-rod): in front of the 2 player-rod of the opposite colour. For example: the blue forward rod faces the red defence rod. **Position D**

FR - Le babyfoot a 4 barres chaque équipe, ce denière se composant comme il suit:

- Le gardien de but (barre à 1 joueur) à chaque extrémité du terrain de jeu **Position A**
- Les défenseurs (barre à 2 joueurs) tout devant le gardien de but de la même couleur **Position B**
- Les milieux (barre à 5 joueurs) au centre du terrain de jeu s'opposant à la barre à 5 joueurs de l'autre couleur **Position C**
- Les attaquants (barre à 3 joueurs) devant la barre à deux joueurs de la couleur opposée **Position D**

I -Inserire su una sponda le aste della squadra avente lo stesso colore secondo le posizioni sopradescritte, quindi ripetere l'operazione sull'altra sponda con la squadra dell'altro colore.

D - Montieren Sie auf einer Fußballtischseite die Stangen einer Mannschaft nach der beschriebenen Stellen und dann wiederholen Sie die Montage auf der anderen Fußballtischseite für die Stangen der „Gastmannschaft“ (entgegengesetzte Farbe).

GB - Start by placing the 1 player-rod and then all the others of the same colour following the abovementioned positions. Do the for the other colour team.

FR - Insérez d'un côté les barres de l'équipe de la même couleur suivant les positions décrites dessus, après répétez l'opération du côté opposé, avec l'équipe de l'autre couleur.

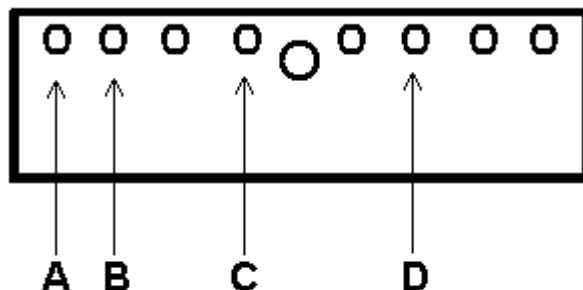

Schema della disposizione finale
Schlußmontage Schema
Diagram of final assembly
Diagramme de la disposition finale

Segnapunti bianco
Torzähler weiß
White counter
Compteur blanc

Lato squadra bianca
Wei ße Spieler Seite
White player side
Côté équipe blanche

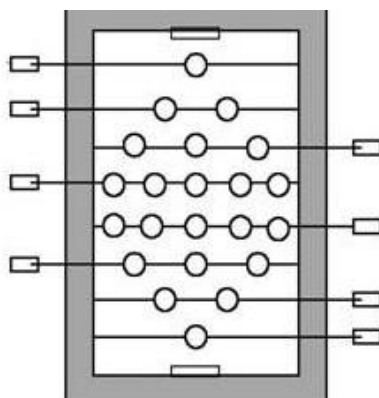

Lato squadra blu
Blaue Spieler Seite
Blue player side
Côté équipe bleue

Segnapunti blu
Torzähler blau
Blue counter
Compteur bleu

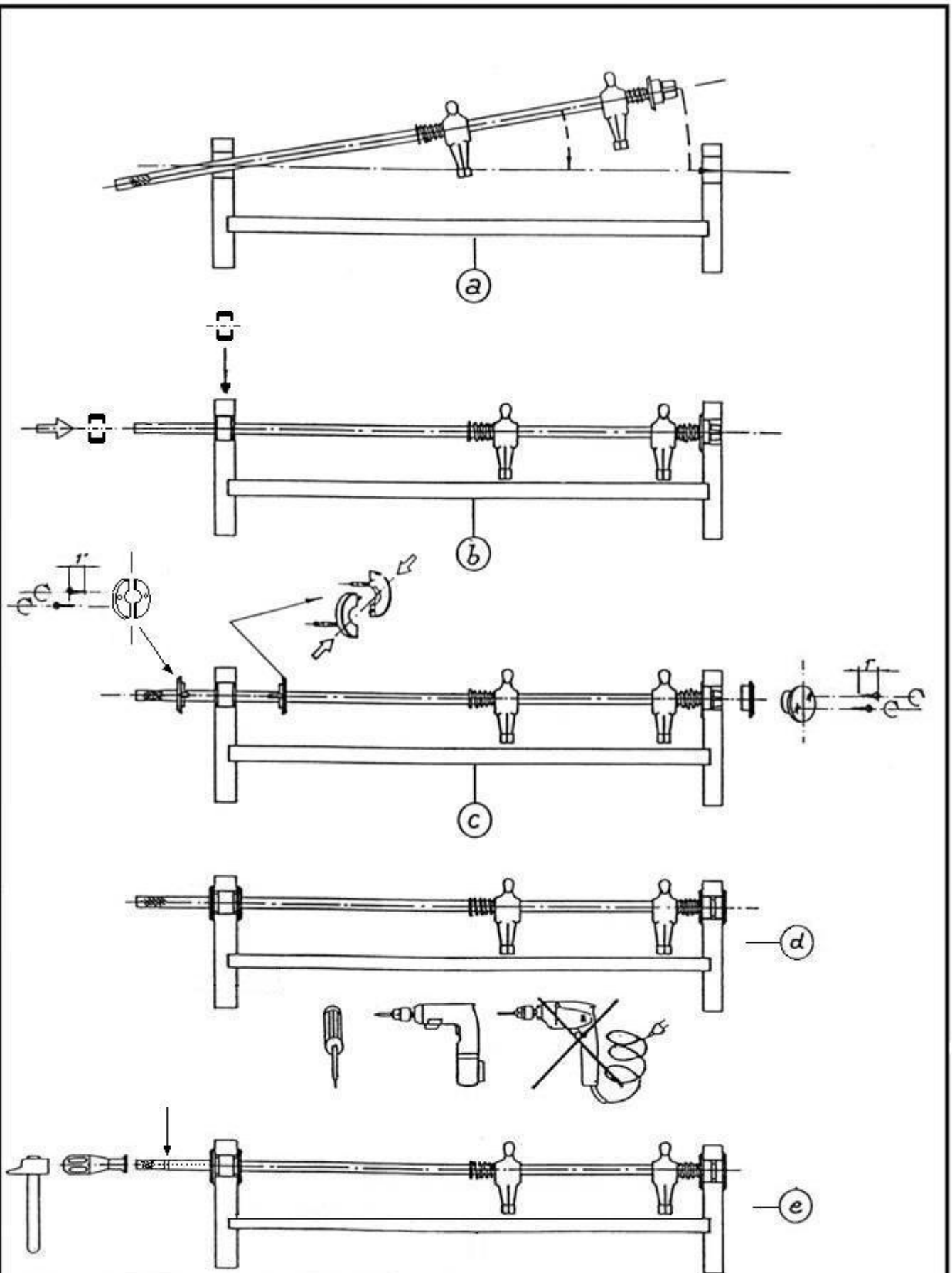

Attenzione ! Calzare le manopole fino a coprire completamente le incisioni sull'asta
Beware ! Whne fixing the handle, make sure that you push it enough to cover the ridges completely
Achtung / Stecken Sie die Griffe bis die Bedeckung der Stange-Einschnitte
Attention ! Insérez les poignées jusq'à couvrir complètement le moletage

ATTENZIONE NUOVO MODELLO / ACHTUNG NEUES MODELL
BEWARE NEW MODEL / ATTENTION NOUVEAU MODELE

Seguire attentamente le seguenti istruzioni di montaggio
Folgen Sie aufmerksam die folgende Bauanleitung
Please follow these assembly instructions
Suivre soigneusement ces instructions de montage

Cuscinetto / Kugellager / Roller bearing / Coussinet

INT =

Lato del cuscinetto che deve essere rivolto verso l'interno del campo gioco.
Kugellagerseite gegen die Innenseite des Spielfeldes gewandt.
Side of the bearing that must look towards the playfield
Côté du coussinet qui doit être tourné vers l'intérieur du terrain de jeu



Flangia esterna
Äußere Lagerschale
Outside Bearing retainers
Couverture côté extérieur

Semiflanguie interne
Innere Halblagerschalen
Inside bearings retainers
Semi-couvertures côté intérieur

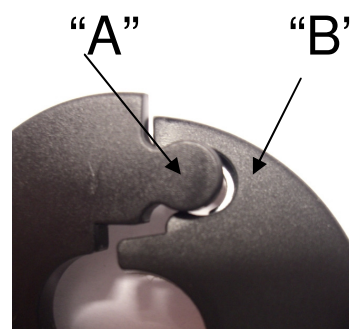

Per accoppiare le due semiflanguie, appoggiarle sull'asta tenendole inclinate in modo che la protuberanza "A" si trovi davanti all'incavo "B" quindi portarle in verticale esercitando una leggera pressione.

Zum Zusammensetzen der zwei Halblagerschalen stützen Sie sie schief auf der Stangen, so daß der Vorsprung "A" vor der Raste "B" ist, dann schieben Sie, mit einem leichten Drücken, die Halblagerschalen senkrecht.

To match the two bearings, rest them on the bar while keeping them slanting so that the protruding part "A" is in front of the hollow part "B", then bring them vertical by a slight pression.

Pour joindre les deux semi-couvertures, appuyez-les sur la barre les tenant inclinées, d'une façon que la protuberance "A" se trouve devant la cavité "B" et puis placez-les en vertical en faisant une légère pression.

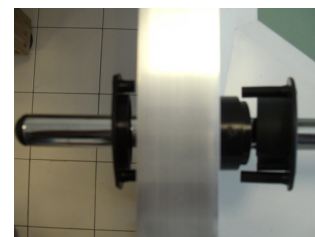
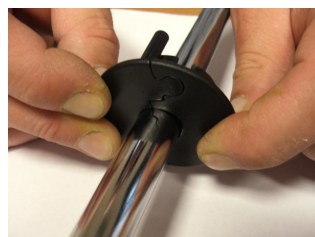
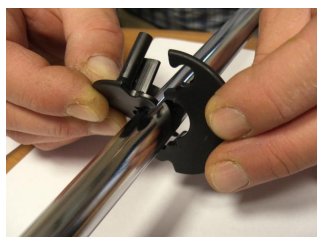

N.B. se si utilizza un'avvitatore a batteria, regolare al minimo la coppia.

Im Fall vom Gebrauch einer batteriebetriebenen Schraubmaschine stellen Sie im weichen Schraubfall ein.

N.B. If you use an electric screw driver, set the torque at the minimum.

Si vous employez un tournevis électrique, réglez-le au minimum

Attenzione: non utilizzare un trapano per avvitare le viti, perché danneggerebbe il calciobalilla.

Achtung: verwenden Sie keine Bohrmaschine für die Verschraubung, denn sie könnte den Fußballtisch beschädigen.

Warning: do not use a drill for screwing, which could damage the football table cabinet.

Attention: ne pas employer une perceuse pour visser les vis, il endommagerait le babyfoot

Montaggio delle manopole - Montage der Handgriffe – Handle assembly

Attenzione: non inserire le manopole se la plastica è fredda. In questo caso si raccomanda di scaldarle appena prima di installarle.

Achtung: Stecken Sie die Handgriffe nicht, wenn der Kunststoff kalt ist. In diesem Fall wärmen Sie die Griffe vor der Montage.

Warning: do not insert the handles if the plastic is cold. In this last case warm them before their insertion.

Attention: n'insérez pas les poignées si la plastique est froide. Chauffez-les avant de les fixer.

Cominciare con l'inserire manualmente la manopola sull'asta senza coprire la zigrinatura (chiaramente visibile in fig. 44). Premere delicatamente con il martello (fig. 45) finché la manopola nasconde completamente la zigrinatura (fig. 46).

Zuerst stecken Sie mit der Hand den Griff, ohne die Rändelung zu decken (sie ist klar deutlich im Bild 44). Drücken Sie leicht mit dem Hammer (Bild 45), bis der Handgriff die Rändelung völlig versteckt. (Bild 46).

Insert manually the knob without covering the bar knurling (evident in the image fig. 44). Slightly hammer (fig. 45) until the knob hides the knurling (fig. 46)

Commencez en insérant manuellement la poignée sur la barre sans couvrir le moletage (visible en fig. 44). Pressez délicatement avec un marteau (fig. 45) jusqu'à la poignée n'arrive à cacher complètement le moletage (fig. 46).

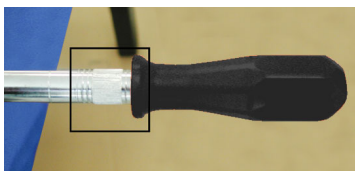

fig. / Bild 44



fig. / Bild 45



fig. / Bild 46

Completare l'assemblaggio fissando i segnapunti, accertandosi che il segnapunti sia dello stesso colore del portiere posto sullo stesso lato (fig. 47)

Montieren Sie endlich die Torzähler, beachten Sie, daß der Torzähler die selbe Farbe wie die Torwartstange hat. (Bild 47).

End the assembly by fixing the score counters, make sure that each score counter has the same colour of the goalkeeper on the same side (fig. 47)

Complétez l'assemblage fixant les compteurs, vous assurant que chaque Compteur soit de la même couleur du gardien de son côté (fig. 47)



fig. / Bild 47

Il calciobalilla è ora pronto per essere utilizzato. Garlando Vi augura buon divertimento. Non dimenticate però di seguire i consigli per la pulizia e manutenzione riportati nella sezione seguente.

Der Fußballtisch ist jetzt fertig zum Spiel. Garlando wünscht Ihnen viel Spaß. Bitte, beachten Sie unsere Informationen über die Reinigung und Pflege des Fußballtisches.

The football-table is now ready for the play. Have a good time! Do not forget to follow our care and maintenance advice.

Votre babyfoot est prêt: pour le conserver toujours en bon état n'oubliez pas les conseils pour le soin et maintenance que vous trouverez plus outre.

Come piegare le gambe del calciobalilla - Wie die Beine des Fußballtisches zusammenzuklappen How to fold the legs – Comment plier les jambes

Posizionare il calciobalilla in verticale con le rotelle rivolte verso il basso. (fig.48)

Legen Sie den Fußballtisch in die aufrechte Position mit den Rollen zu Boden. (Bild 48)

Put the table upright with the small wheels downwards (fig. 48)

Mettez le babyfoot en vertical avec les roues tournées vers le bas. (fig.48)



fig. / Bild 48

Svitare i pomoli delle gambe inferiori e avvitarli parzialmente all'interno (fig.49, 50 e 51)

Schrauben Sie die Knöpfe der Beine ab und verschrauben Sie teilweise in die Innenseite. (Bilder 49, 50 und 51)

Unscrew the knobs of the lower legs and screw them partially inside the cabinet (fig. 49, 50, 51)

Dévissez les pommeaux des jambes inférieures et vissez-les partiellement à l'intérieur (fig. 49, 50, 51)



fig. / Bild 49

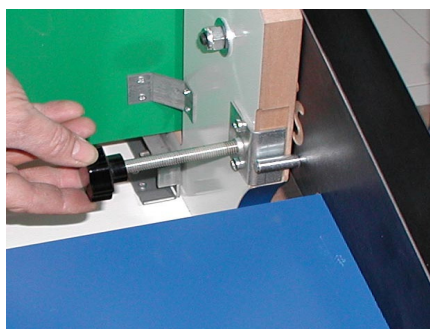

fig. / Bild 50

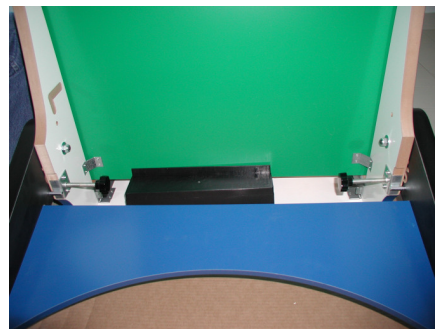

fig. / Bild 51

Piegare completamente le gambe inferiori come da fig.52
Klappen Sie völlig die Unterbeine zusammen. (Bild 52)
Fold up the lower legs as illustrated fig. 52
Pliez complètement les jambes inférieures comme montré en fig.52



fig. / Bild 52

Svitare i 2 pomoli delle gambe superiori (fig.53), piegare le gambe e infilarli dall'interno in modo che le gambe siano bloccate (fig.54 e 55)

Schrauben Sie die Knöpfe der Oberbeine ab (Bild 53), klappen Sie die Beine zusammen und stecken Sie sie von innen, so daß die Beine geklemmt sind. (Bilder 54 e 55)

Unscrew the 2 knobs of the upper legs (fig. 53), fold them up and insert them from the inside, so that the legs are blocked and closed (fig. 54 and 55)

Dévissez les 2 pommeaux des jambes supérieures (fig.53), pliez les jambes et introduisez les pommeaux de l'intérieur, d'une façon que les jambes soient bloquées (fig.54 e 55)



fig. / Bild 53

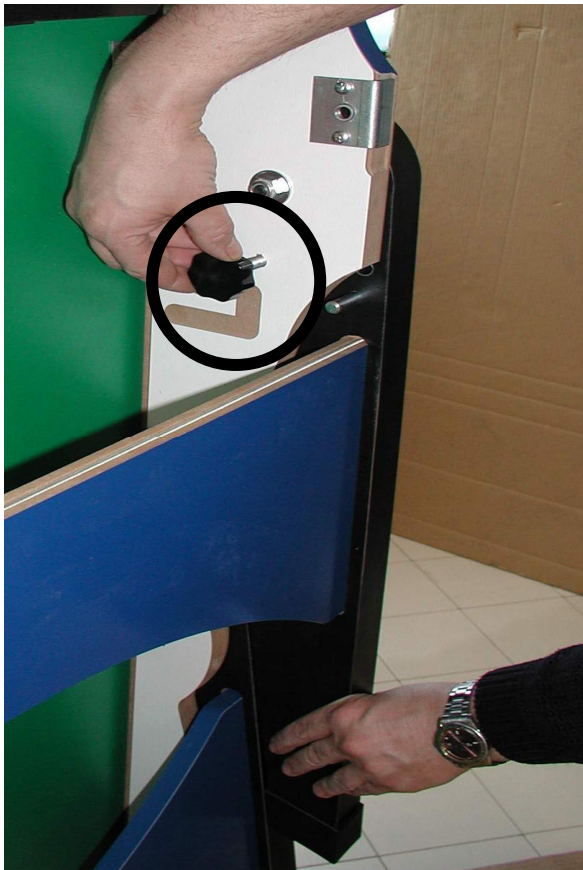

fig. / Bild 54

fig. / Bild 55



Ora è possibile spostare il calciobalilla

Jetzt ist es möglich, den Fußballtisch zu bewegen

Now you can move the football-table

Maintenant vous pouvez déplacer votre babyfoot

fig. / Bild 57

fig. / Bild 56



Cura e manutenzione del calciobalilla

Congratulazioni! Avete comprato un calciobalilla di prima qualità.

Per assicurare al calciobalilla per interno lunga durata e mantenerne le prestazioni a un livello ottimale, si consiglia di osservare le seguenti istruzioni:

Precauzioni

Si tratta di un calciobalilla per interno: vi preghiamo di installarlo e utilizzarlo in ambienti chiusi.

Non lasciare il calciobalilla all'esterno. Pioggia, neve e forte umidità potrebbero danneggiarne i materiali. Anche una prolungata esposizione ai raggi solari non è consigliabile per l'effetto schiarente che essi hanno sui colori.

Pulizia ordinaria

Pulire il calciobalilla periodicamente strofinando le superfici con un panno umido per eliminare la polvere e gli altri residui.

Pulizia accurata

Usare qualunque detersivo per la casa che non contenga cera o abrasivi, avendo cura di eliminarne completamente le tracce e di non lasciare le superfici bagnate.

Evitare solventi e detersivi a base di ammoniaca, acetone, benzina, ecc, che danneggerebbero i colori, particolarmente quelli del mobile.

Non lavare a sguazzo.

Piano di gioco

Se il calciobalilla ha il piano gioco in vetro, prestare attenzione a non bagnare la carta verde al di sotto perché potrebbe ondularsi.

Aste e cuscinetti

I cuscinetti a sfera Garlando non richiedono lubrificazione. Per migliorarne ulteriormente la scorrevolezza, si consiglia di usare esclusivamente uno spray al silicone di buona qualità: la proposta di Garlando è Slidy, con doppia azione lubrificante e protettiva. Non usare grassi vegetali o minerali, che potrebbero attirare lo sporco e intasare i cuscinetti. L'uso dello spray è utile anche per prolungare la durata della cromatura delle aste.

Uso della copertina

Per una migliore protezione del calciobalilla dalla polvere, soprattutto durante i lunghi periodi di inattività, è consigliabile l'uso della copertina di protezione.

La ditta Garlando declina ogni responsabilità in caso di danni derivanti dalla mancata osservanza delle istruzioni.

Pflege und vorbeugende Wartung für Ihren Fußballtisch

Gratulation! Sie haben einen Fußballtisch von erster Qualität gekauft.

Um eine lange Lebensdauer des Fußballtisches zu gewährleisten, und damit ein kontinuierliches Spielen zusagen zu können, empfehlen wir Ihnen folgende einfache Punkte zu beachten:

Es ist ein Tisch für den Innenbereich. Bitte bauen Sie ihn zusammen, und benutzen Sie ihn nur im Innenbereich. Ihr Tisch wurde für das Spielen im Innenbereich hergestellt: Lassen Sie ihn nicht draußen stehen. Regen, Schnee und Feuchtigkeit können die Bauteile beschädigen. Eine längere Sonneneinwirkung ist für den Tisch auch nicht gut, da die ultravioletten Sonnenstrahlen die Farben verändern.

Reinigen Sie Ihren Fußballtisch regelmäßig. Sie können ihn mit einem feuchten Tuch und einem Haushaltsputzmittel reinigen, welches kein Wachs enthält und nicht aggressiv ist. Möchten Sie zusätzlich ihre Gleitfähigkeit verbessern, dann benutzen Sie nur ein gutes Selikonspray. Bitte seien Sie vorsichtig. Benutzen Sie kein pflanzliches Öl oder eine andere Art von Fett, da Sie sonst Gefahr laufen.

Garlando übernimmt keine Haftung für Schäden, die durch die Nichtbeachtung dieser Gebrauchsanweisung.

Care and maintenance

Congratulations! You have bought a first quality table.

In order to ensure the table long life and continued playing appeal, we recommend that you follow the instructions below.

Caution

Your table has been manufactured for indoor playing: do not leave it outdoors. Rain, snow and high humidity may damage its materials. Prolonged exposure to the sun is to be avoided too, due to its bleaching effects on the colours.

Standard cleaning

Clean your table periodically by rubbing its surfaces with a damp cloth to eliminate dust and other dirt residuals.

Deeper Cleaning

You can use any household detergent which does not contain wax or abrasives, having care to completely take it off. Ammonia-based cleaners, scoring compounds, or solvents such as acetone, gasoline, etc. should absolutely be avoided, as these will damage the colours, especially those of the cabinet. Do not flood the table.

Playfield

If the table has a glass playfield, beware not to wet the card below, which could wave.

Bars and bearings

Garlando roller bearings do not require any lubrication. However, should you wish to furtherly improve their smoothness, employ a good quality silicone spray, such as Garlando's proposal Slidy, which has a lubricating and protective double action. Be careful not to use any vegetal or any other type of grease which may attract dirt and clog the roller bearings. Using a spray is also useful to prolong the bar chromium-plating.

Use of protection cover

For a better protection from dust, especially if the table is not used for a longtime, the use of the protection cover is advised.

Soin et nettoyage du babyfoot

Congratulations! Vous avez acheté un babyfoot de haute qualité.

Pour assurer à votre babyfoot une longue durée et en maintenir l'excellent niveau des performances, nous vous conseillons de suivre les instructions dessous:

Précautions

C'est un modèle pour l'intérieur: veuillez l'installer et l'employer en milieux clos.

Ne laissez pas votre babyfoot en plein air. Pluie, neige et forte humidité pourraient endommager les matériaux.

Une exposition prolongée au soleil peut avoir un effet éclaircissant sur les couleurs.

Nettoyage ordinaire

Nettoyez votre babyfoot périodiquement en frottant les surfaces avec un drap humecté pour éliminer la poussière et les ordures.

Nettoyage soigné

Employez un détergent pour la maison ne contenant ni cire ni abrasifs, ayant soin d' en éliminer complètement toute trace et de ne pas laisser les surfaces mouillées. Evitez tout solvant ou détergent contenant ammoniac, acétone, essence, etc, qui pourraient endommager les couleurs, en particulier celles du meuble. Ne pas inonder d'eau.

Terrain de jeu

Si le terrain de jeu de votre babyfoot est en verre, prêtez attention à ne pas mouiller le papier vert au dessous, comme il pourrait devenir ondulé.

Barres et coussinets

Les coussinets Garlando ne demandent lubrification. Pour améliorer la fluidité des barres, on conseille d'employer exclusivement un spray au silicone de bonne qualité: nous vous proposons Slidy, à double action lubrifiante et protective. L'emploi du spray est indiqué même pour prolonger la durée du chromage des barres.

Bâche de protection

Pour protéger votre du babyfoot de la poussière s'il n'est pas employé longtemps on conseille l'utilisation de la bâche de protection.

La société Garlando ne garde aucune responsabilité au cas ces instructions ne soient pas observées.

DEMOLIZIONE DEL CALCIOBALILLA E SMALTIMENTO SOSTANZE NOCIVE

Demolizione:

Il calciobalilla non richiede particolari cure per la demolizione non avendo parti costruttive realizzate con materiali pericolosi. I materiali con cui è costruito sono **legno, MDF, acciaio, alluminio, ABS, PP (moplen), PE, PVC, vetro**. In particolare questi materiali sono presenti in:

Struttura: legno, MDF, acciaio.

Gambe: legno, acciaio

Campo gioco: legno, vetro.

Aste: acciaio, PP (moplen).

Accessori: ABS, PE, PVC.

Rifiniture: alluminio, ABS.

Durante la fase di demolizione si consiglia la suddivisione per tipologia dei materiali che lo costituiscono e il loro smaltimento presso centri di raccolta autorizzati che effettuano il recupero/riutilizzo degli stessi.

Smaltimento delle sostanze nocive

Il calciobalilla non contiene o produce sostanze nocive.

VERNICHTUNG DES FUßBALLTISCHES UND ENTSORGUNG DER SCHADSTOFFE

Vernichtung:

Der Fußballtisch benötigt keine besondere Pflege für die Vernichtung, denn er hat keine mit gefährlichen Materialien produzierten Bestandteile. Die Fußballtischmaterialien sind **Holz, MDF, Stahl, Aluminium, ABS, PP (moplen), PE, PVC, Glas**. Diese Materialien sind anwesend in den folgenden Teilen:

Gerüst: Holz, MDF, Stahl.

Beine: Holz, Stahl

Spielfeld: Holz, Glas.

Stangen: Stahl, PP (moplen).

Zubehörteile: ABS, PE, PVC.

Verzierung: Aluminium, ABS.

Während der Vernichtung des Fußballtisches empfehlen wir die Materialunterteilung und die Entsorgung der Materialien bei berechtigten Sammlungscentren für ihr Recycling.

Vernichtung der Schadstoffe

Der Fußballtisch produziert keine Schadstoffe.

FOOTBALL-TABLE DEMOLITION AND HARMFUL MATERIAL REMOVAL

Demolition:

This football table does not require any particular care for the demolition as it does not contain any parts produced with dangerous materials. These materials are **wood, MDF, steel, aluminium, ABS, PP (moplen), PE, PVC, glass**. These materials are present in the following parts:

Frame: wood, MDF, steel

Legs: wood, steel

Playfield: wood, glass.

Rods: steel, PP (moplen)

Accessories: ABS, PE, PVC

Finishing: aluminium, ABS.

During the football-table demolition we suggest to separate the different materials and bring them to authorized collection centre for recycling.

Removal of harmful materials

The football-table does not contain or produce any harmful substances.

DEMOLITION DU BABYFOOT ET TRAITEMENT DES SUBSTANCES NUISIBLES

Démolition:

Ce babyfoot ne demande aucun soin particulier pour la démolition, n'ayant aucune partie contenant des matériaux dangereux. Il est construit en employant les suivants matériaux: **bois, MDF, acier, aluminium, ABS, PP (moplen), PE, PVC, verre**. En particulier ces matériaux sont contenus en:

Structure: bois, MDF, acier.

Pieds: bois, acier

Terrain de jeu: bois, verre

Barres: acier, PP (moplen).

Accessoires: ABS, PE, PVC.

Finitions: aluminium, ABS.

Pendant la phase de démolition on conseille de séparer les différents matériaux composant le babyfoot et de les traiter près d'un centre autorisé effectuant leur recyclage.

Traitement des substances nuisibles

Ce babyfoot ne contient ou produit aucune substance nuisible.

DICHIARAZIONE CE DI CONFORMITÀ

Il fabbricante : **GARLANDO S.r.l.**
Via Regione Piemonte, 5 - 15068 POZZOLO FORMIGARO (AL)

Dichiara che il giocattolo: **CALCIOBALILLA mod. FOLDY**

è conforme alle disposizioni della direttiva sulla sicurezza dei giocattoli
(direttiva 88/378/CEE), e successivi emendamenti (direttiva 93/68/CEE);

Inoltre dichiara che sono state applicate le seguenti norme armonizzate:

UNI EN 71-1, UNI EN 71-2, UNI EN 71-3, EN 50088

Pozzolo Formigaro, li 01/10/2004

IL FABBRICANTE

Garlando s.r.l.

Garlando Giuseppe

